

electro

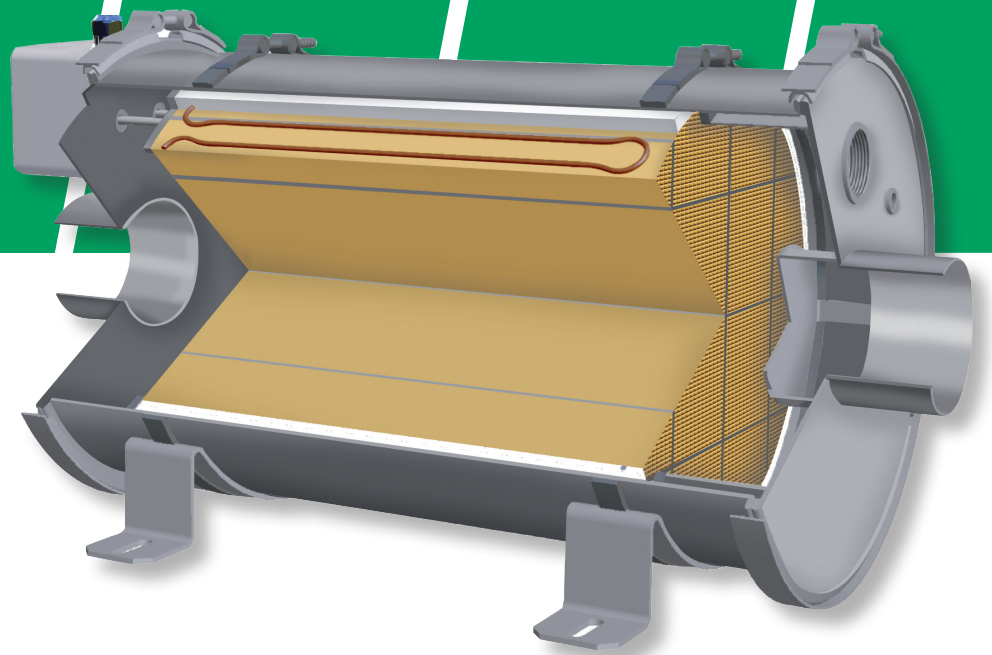

mobiclean[®] R electro

*Aktives Partikelfiltersystem für
Dieselmotoren*

15-350 kW

hugfiltersystems.

Technische Daten mobiclean R electro

Anwendung:	Partikelfilter für Dieselmotoren	Temperatur:	Maximale Betriebsabgastemperatur 600°C
Material Gehäuse:	Edelstahl 1.4307	Regeneration:	Elektroregeneration während längerem Motorenstillstand. Manuelle Auslösung. Katalytische Russabbrennung ohne NO ₂
Filter:	Siliciumcarbid SiC, CH Patent 679 364, katalytisch beschichtet, Zelldichte 100 cpsi, max. Betriebstemperatur 600°C	Elektrische Versorgung:	230V/10A resp. 16A für Ausführung ab R 32
Befestigung Filter:	Im Gehäuse mit nicht klassifizierten Hochtemperatur-Pressmatten (nicht krebserregendes Material)	Elektrischer Anschluss:	Die Einspeisung muss extern abgesichert werden (FI-Schalter)
Gehäuse:	Gehäuse aus 2mm Edelstahl. Hochdruck-spritzwasserfest von allen Seiten (IP67)	Abscheidegrad:	>99% für Partikelgrößen 20-300 nm
Isolation:	optional erhältlich	Schall-dämpfung:	>25 dBA Einfügedämpfung
Brennstoff:	Dieselmotoren leicht, Schwefelgehalt bis 5000 ppm (0.5%)		

Typ	Leistung P		Betriebsvolumenstrom V		Leistung Heizung	Dimensionen			Masse
	150 mbar	80 mbar	150 mbar	80 mbar		L	D	d	
	[kW]		[m³/h]		[kW]	[mm]			[kg]
R3 electro	25	15	330	200	0.9	424	136	35x2	10
R5 electro	40	25	530	330	1.0	424	166	44.5x2	14
R8 electro	65	40	860	530	1.3	424	204	54x2	18
R13 electro	100	65	1320	860	1.6	424	251	70x2	20
R20 electro	160	100	2120	1320	2.2	584	275	84x2	35
R32 electro	250	160	3310	2120	3.1	584	340	104x2	49
R40 electro	330	200	4370	2650	3.1	584	385	114.3x2	60

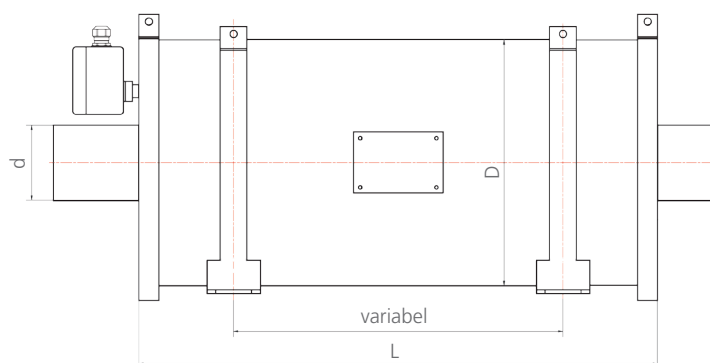
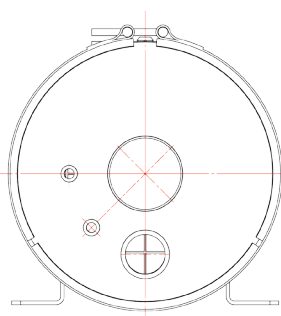

hugfiltersystems.

Hug Filtersystems AG
Partikelfilter für
Dieselmotoren

Im Geren 14
CH-8352 Elsau
Schweiz

Tel. +41 (0)52 368 24 24
Fax +41 (0)52 368 24 10
www.hug-filtersystems.ch