

basic

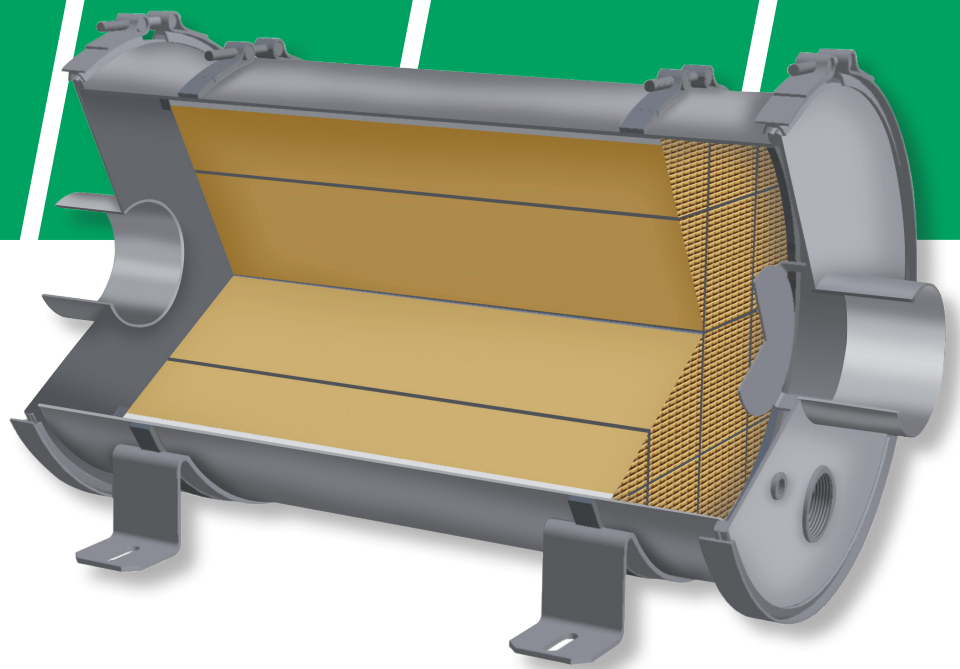

mobiclean[®] R basic

*Passives Partikelfiltersystem für
Dieselmotoren*

15-650 kW

hugfiltersystems.

Technische Daten mobiclean R basic

Filtergehäuse:	Edelstahl 1.4307, min. 2mm, elektropoliert, hochdruckspritzwasserfest nach IP67	Brennstoff:	Dieselmotoren leicht, Schwefelgehalt bis 5000 ppm (0.5%)
Filtermaterial:	Siliciumcarbid SiC, CH Patent 679 364, katalytisch beschichtet, Zelldichte 100 cpsi, max. Betriebstemperatur 600°C	Regeneration:	Katalytische Russabbrennung ohne NO ₂ Erzeugung
Canning:	Im Gehäuse mit nicht klassifizierten Hochtemperatur-Pressmatten (nicht krebserregendes Material)	Abscheidegrad:	>99% für Partikelgrößen 20-300 nm
		Schalldämpfung:	>25 dBA Einfügedämpfung
		VERT Zertifikat:	B227/07.08

Typ	Leistung P		Betriebsvolumenstrom V		Dimensionen								
	150 mbar	80 mbar	150 mbar	80 mbar	D1	D2	L1	L2	L3	L4	d	Masse	
	[kW]		[m ³ /h]		[mm]								[kg]
R3b	25	15	330	200	169	136	260	145	424	550	35x2	10	
R5b	40	25	530	330	199	166	260	145	424	550	44.5x2	14	
R8b	65	40	860	530	237	204	260	145	424	550	54x2	18	
R13b	100	65	1320	860	284	251	260	145	424	550	70x2	20	
R20b	160	100	2120	1320	308	275	330	195	584	715	84x2	35	
R32b	250	160	3310	2120	373	340	330	195	584	715	104x2	49	
R40b	330	200	4370	2650	418	385	330	195	584	715	114.3x2	60	
R50b	400	250	5300	3310	457	424	330	195	584	715	129x2	79	
R65b	520	330	6890	4370	513	480	330	195	584	715	139.7x2	87	
R80b	650	400	8610	5300	563	530	330	195	584	715	168.3x2	95	

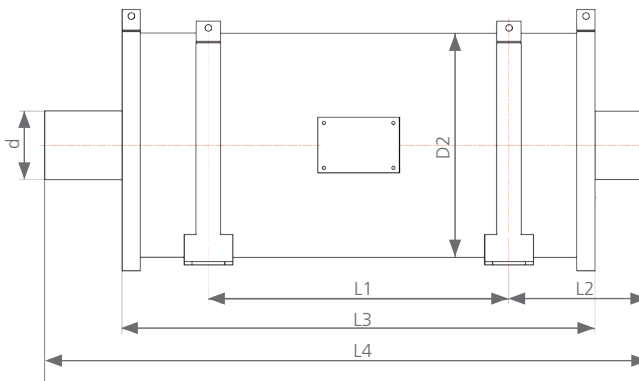
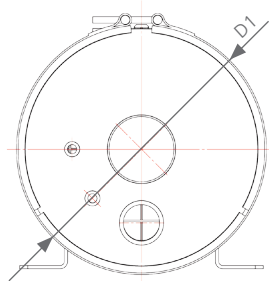

hugfiltersystems.

Hug Filtersystems AG
Partikelfilter für
Dieselmotoren

Im Geren 14
CH-8352 Elsau
Schweiz

Tel. +41 (0)52 368 24 24
Fax +41 (0)52 368 24 10
www.hug-filtersystems.ch